

KERAMIA  
PROFIL

**2023**





# RÓLUNK

A Kerámia Profil Bt. 2005 óta foglalkozik fal- és padlóburkolati kerámia dekorációk, építőipari díszítőelemek (*pl. vágott mozaik, utólagosan kialakított lépcsőlap, szeletelt tégl*) készítésével, és nőtt napjainkra a hazai piac meghatározójává. A fő profil a mozaik és lépcsőlap gyártás: a gyári katalógusok típusaitól kezdve, a nagy- és kiskereskedők népszerű termékein keresztül az egyedi elképzelésekig bármilyen egyenes vágással kivitelezhető ötletet valóra tudunk váltani, bármilyen alapanyagból. Mindezek alapjául kollégáink több évtizedes tapasztalatára épített szakértelme, valamint a folyamatosan fejlődő technikai háttér szolgál. Az üzemünkben készülő termékek mindegyike nagy figyelemmel készül (vágás, szárítás, ragasztás, csomagolás), s a teljes folyamatot a stílusosság, a precizitás és a folyamatos kontroll jellemzi.

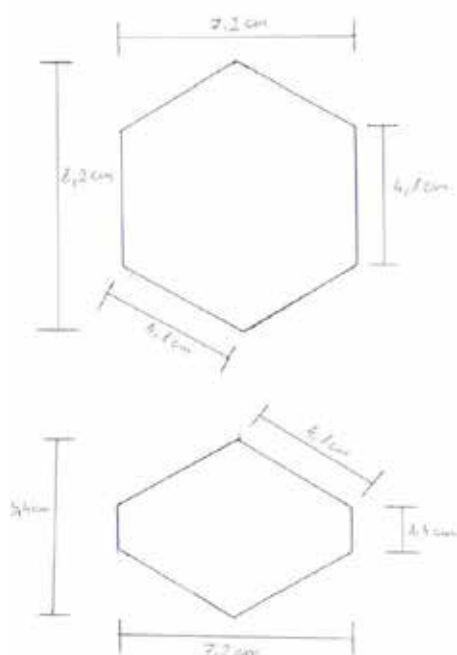



## @ RENDELÉS

Kollégáink vagy partner üzleteink értékesítői készséggel állnak rendelkezésükre, hogy segítsék a folyamatot. A megfelelő típus kiválasztása, az ahhoz szükséges alapanyag mennyiségének kiszámítása és a gyártási határidő meghatározása mind olyan feladat, amelyben örömmel segítünk.

## ✂ VÁGÁS

Az alapanyaghoz legmegfelelőbb megmunkálási módszer szakszerű kiválasztásával kifogástalan vágott élt tudunk biztosítani. 3 automata és 4 manuális vágógépeinkre alapozva nyugat-európai szintű a termelékenységünk is.

## 🌿 KÖRNYEZETVÉDELEM

A burkolólapok megmunkálását végző gyémántszeccsés vágókorongok hűtése vízzel történik. Egy új fejlesztésnek köszönhetően a korábban elfolyó vizet egy zárt rendszerben összegyűjtjük, megsűrjűk és újrahasznosítjuk.



## ⚙ GYÁRTÁS

A legmodernebb (olasz) technológia áll a rendelkezésünkre, hogy kitűnő minőséget állíthassunk elő. Az üzemünk kifejezetten burkolólap megmunkálásra lett kialakítva, kapacitása és fejlettsége évről évre növekszik.

## 🔪 RAGASZTÁS

A több, mint 30 különböző mozaik típusal működő folyamat teljesen automatizált, de az egyedi kéréseket kézműves megoldással is meg tudjuk valósítani. Ragasztógépünk teljesítménye a vágógépekkel összhangban napi 100 m<sup>2</sup> körüli.

## 📈 FEJLESZTÉS

Egyre növekvő áramigényünket 2021 óta napelemes rendszerrel biztosítjuk. A teljes tetőfelület felén, tehát közel 300 m<sup>2</sup>-en megvalósult beruházás biztos és környezettudatos áramellátást nyújt az összes lapmegmunkáló gépünk számára.



## NÉGYZET FORMÁK

1

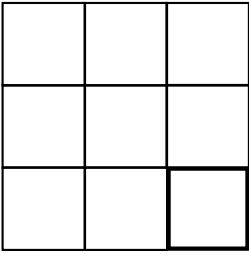

$28,9 \times 28,9 / 9 / 9,5 \times 9,5 / 2$

2

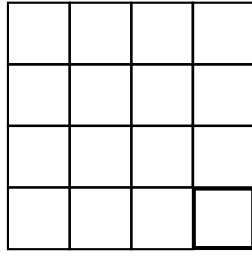

$29 \times 29 / 16 / 7,1 \times 7,1 / 2$

3

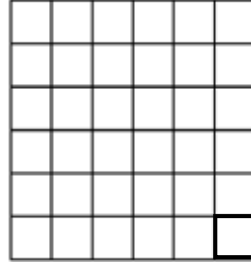

$33,3 \times 33,3 / 36 / 5,3 \times 5,3 / 3$

4

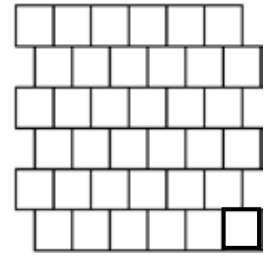

$30 \times 30 / 36 / 5,0 \times 5,0 / 2$

5



$29,8 \times 29,8 / 36 / 4,8 \times 4,8 / 2$

6

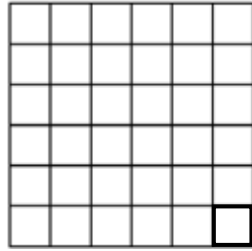

$30 \times 30 / 36 / 4,7 \times 4,7 / 3$

7

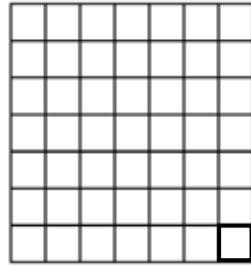

$33,3 \times 33,3 / 49 / 4,4 \times 4,4 / 4$

8

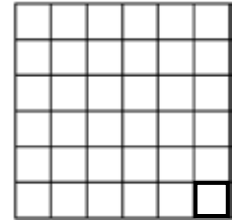

$25 \times 25 / 25 / 3,9 \times 3,9 / 3$

9

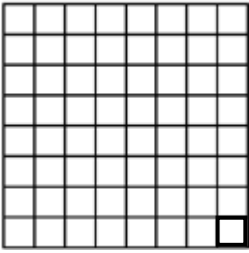

$30 \times 30 / 64 / 3,5 \times 3,5 / 3$

10

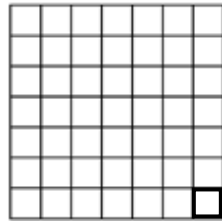

$25 \times 25 / 49 / 3,3 \times 3,3 / 3$

12

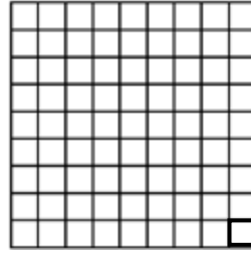

$30 \times 30 / 81 / 3,1 \times 3,1 / 3$

13

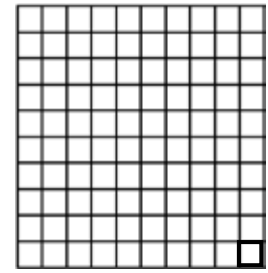

$33,3 \times 33,3 / 100 / 3,1 \times 3,1 / 3$

14

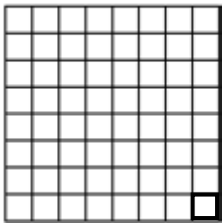

$25 \times 25 / 64 / 2,9 \times 2,9 / 3$

15

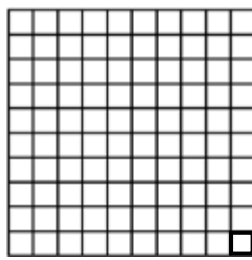

$29,8 \times 29,8 / 100 / 2,8 \times 2,8 / 2$

16

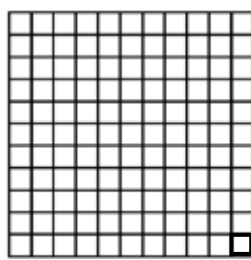

$29,5 \times 29,5 / 121 / 2,5 \times 2,5 / 2$

17

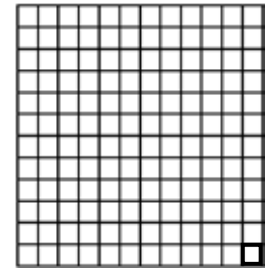

$32,2 \times 32,2 / 144 / 2,5 \times 2,5 / 2$

## TÉGLALAP FORMÁK

18

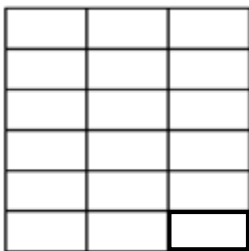

$29,8 \times 29,8 / 18 / 4,8 \times 9,8 / 2$

19

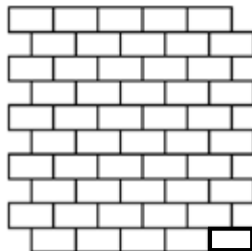

$29,8 \times 29,8 / 50 / 2,8 \times 5,8 / 2$

20

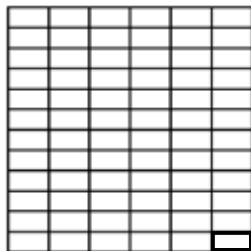

$29,8 \times 29,8 / 72 / 2,3 \times 4,8 / 2$

21

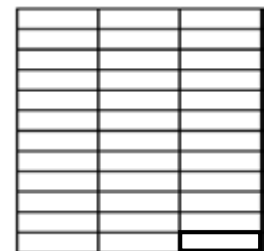

$30 \times 30 / 36 / 2,2 \times 9,8 / 2$

22

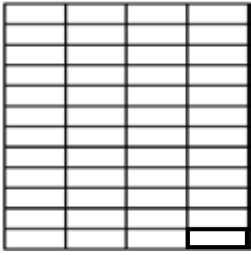

30 × 30 / 48 / 2,2 × 7,3 / 3

23

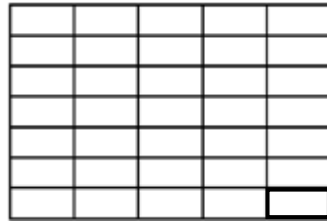

25 × 40 / 35 / 3,3 × 7,7 / 3

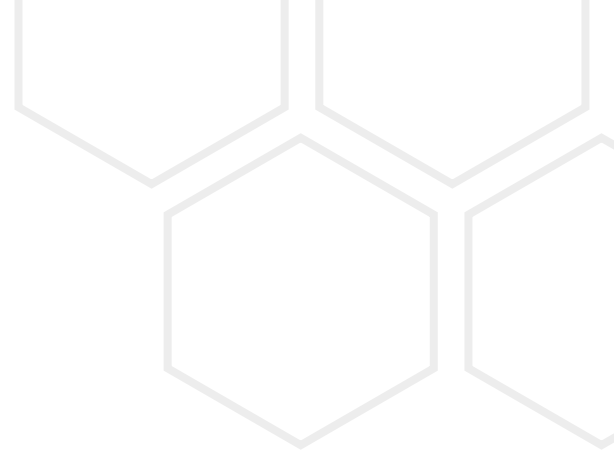

## MULTIFORMÁK

24

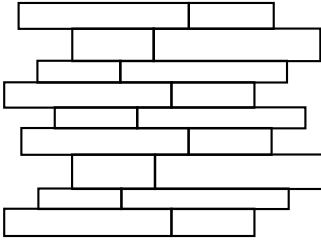

30 × 30 / 20 / TÖBB MÉRET / 3

25

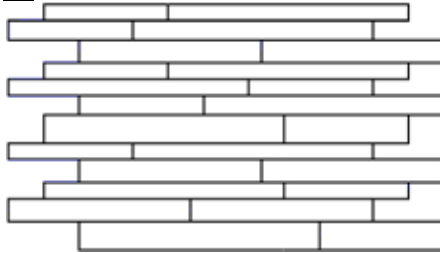

30 × 50 / 24 / TÖBB MÉRET / 2

26

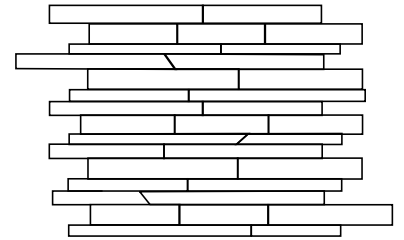

29,8 × 29,8 / 33 / TÖBB MÉRET / 2

27

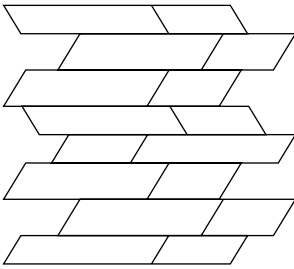

30 × 32 / 16 / TÖBB MÉRET / 2

## ROMBUSZOK

28



26 × 27 / 30 / 5 CM-ES OLDALAK / 2

29

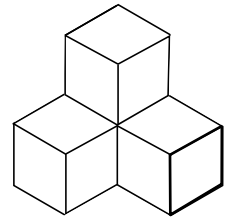

22 × 25 / 9 / 8 CM-ES OLDALAK / 2

## HEXAGONOK

30

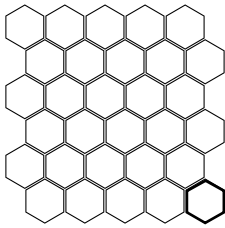

26,5 × 27,5 / 30 / 3 CM-ES OLDALAK / 2

31

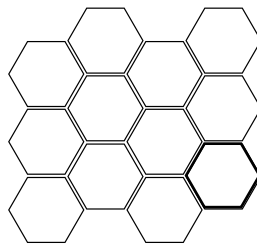

29 × 33,5 / 12 / 5,5 CM-ES OLDALAK / 2

32

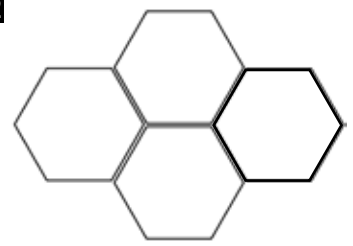

19 × 36 / 4 / 8 CM-ES OLDALAK / 2

## ÚJDONSÁGOK

33

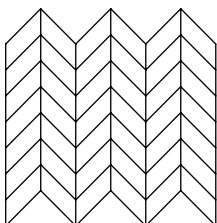

25 × 30 / 42 / 3,2 × 6,8 / 2

34

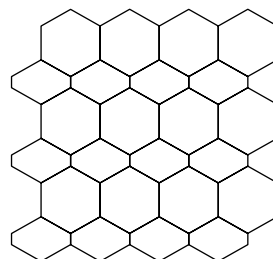

29,5 × 30 / 24 / KÉT MÉRET / 2

35

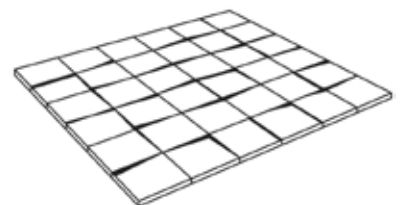

30 × 30 / 36 / 5 × 5 / 0

# EGYEDI BURKOLAT MEGOLDÁSOK IGÉNY SZERINT

„L” ELEM

52

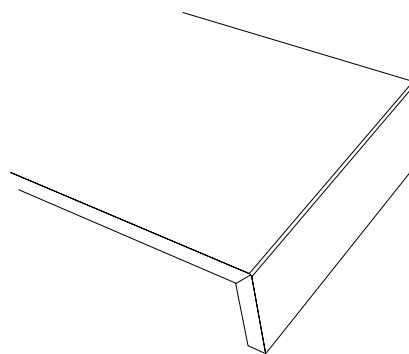
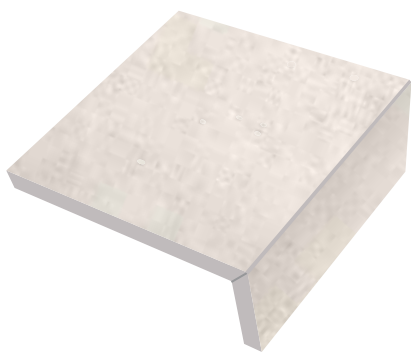

„L” ELEM LÉPCSŐLAP,  
3 BEMARÁSSAL

52 + 42-45

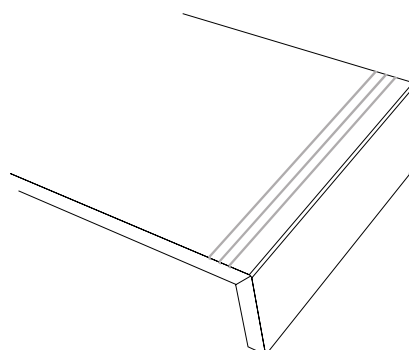
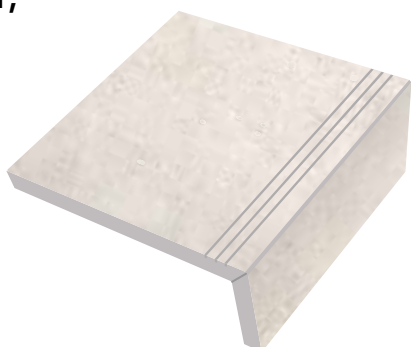

„L” SAROKELEM

52S

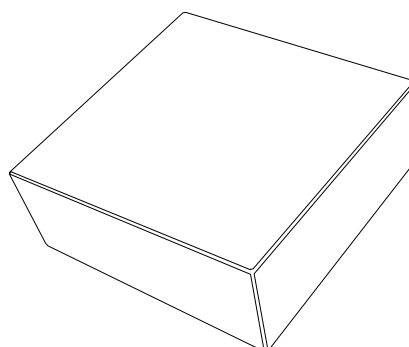
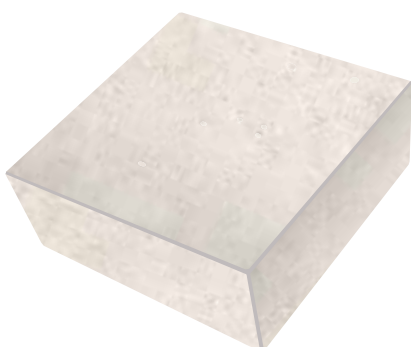

„L” SAROKELEM LÉPCSŐLAP,  
3 BEMARÁSSAL

52S + 42-45

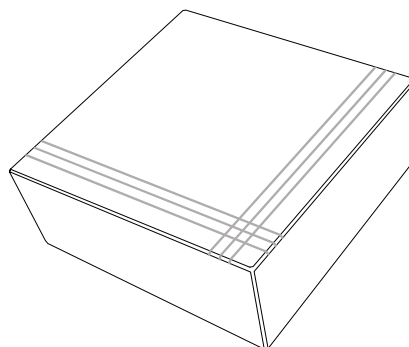
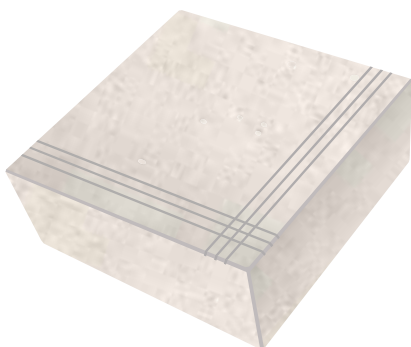

SZEGÉLYELEM, 3 OLDALON  
ALAPLAP FELÜLETTEL

56

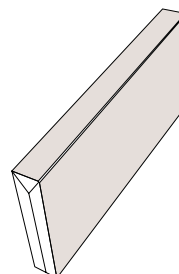



# JAVASLATOK FELHASZNÁLÁSRA, BEL- ÉS KÜLTÉRRE:

- LÉPCSŐ
- MEDENCE
- TERASZ

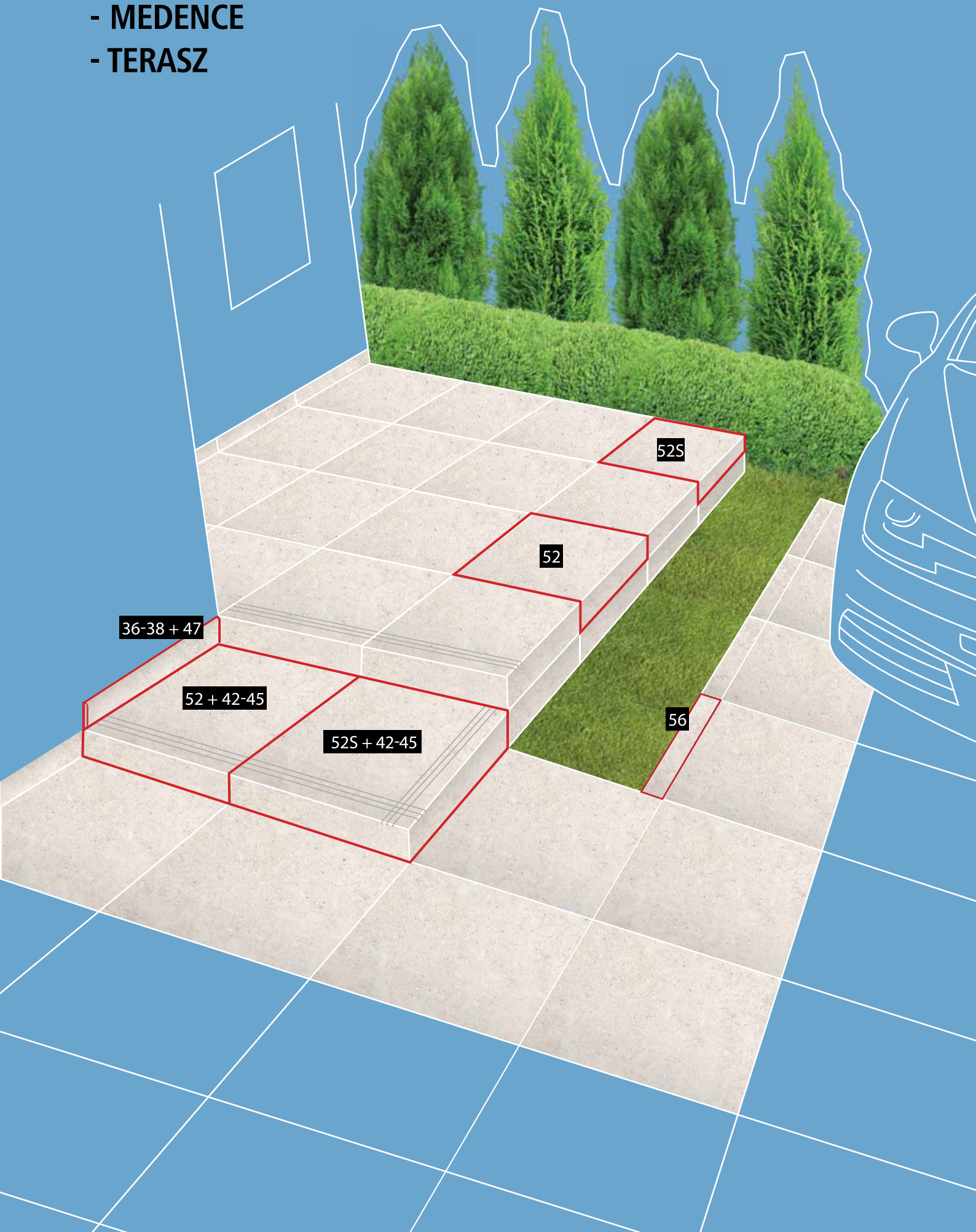

# EGYEDI BURKOLAT MEGOLDÁSOK IGÉNY SZERINT

LÁBAZATI ELEM POLÍROZOTT  
ÉLGÖMBÖLYÍTÉSSEL

36-38 + 47

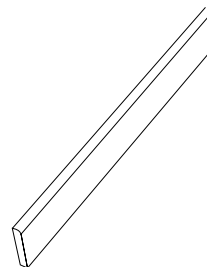

LÉPCSŐLAP, 3 BEMARÁSSAL

42-45

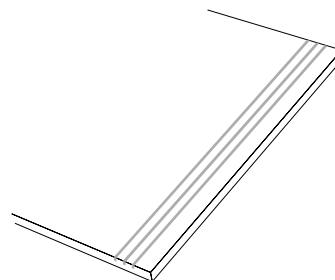
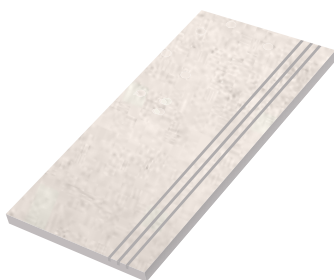

LÉPCSŐLAP, 3 BEMARÁSSAL ÉS  
POLÍROZOTT ÉLGÖMBÖLYÍTÉSSEL

42-45 + 47

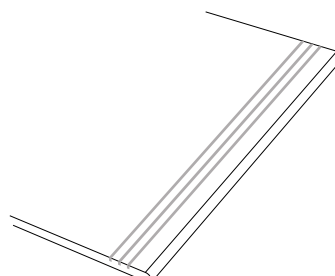
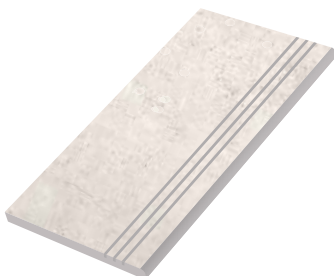

TAKTILIS VEZETŐSÁV,  
5 BEMARÁSSAL

46

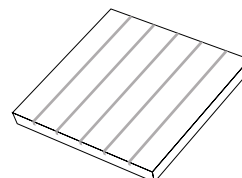
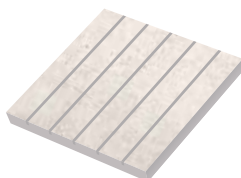

TAKTILIS VEZETŐSÁV,  
FORDÍTÓ ELEM

46F

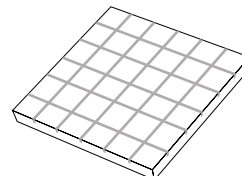
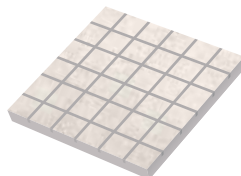



# EGYEDI BURKOLAT MEGOLDÁSOK IGÉNY SZERINT

## PÁRKÁNYELEM VÍZORRAL

41

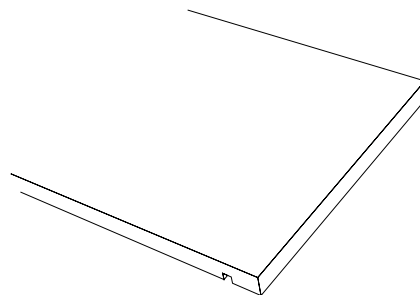
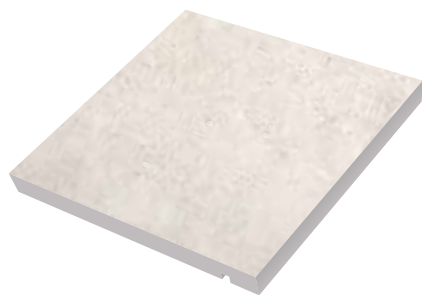
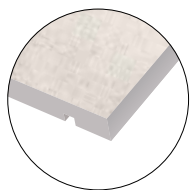

## TEJES ÉLGÖMBÖLYÍTETT ELEM

48

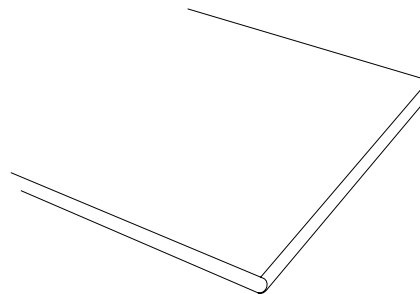
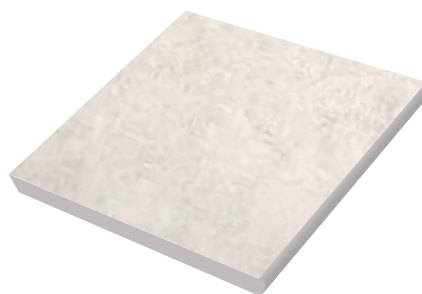
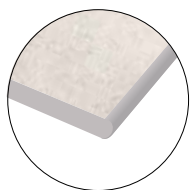

## ZÁRÓELEM, 2 OLDALON ALAPLAP FELÜLETTEL

55

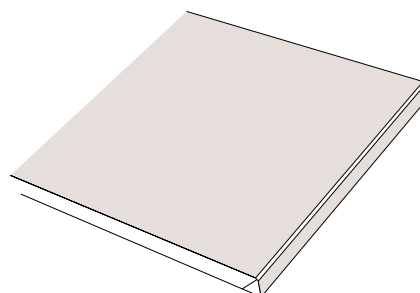
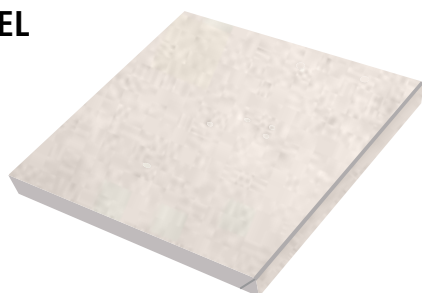
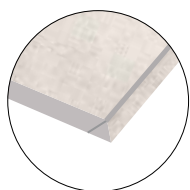

## „L” ELEM VEZETŐSÁVVAL

52 + 39-40

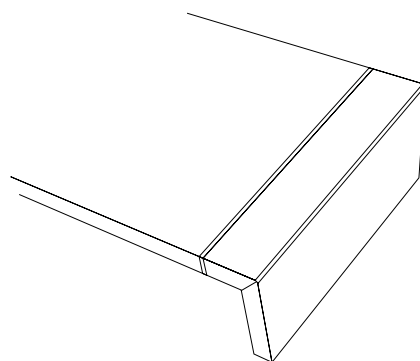
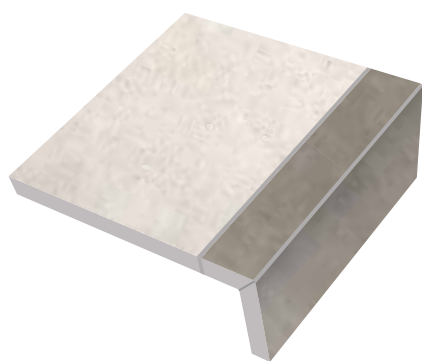

## „C” ELEM

54

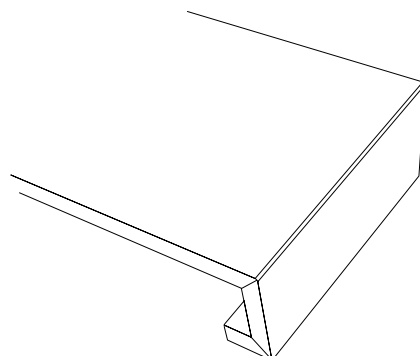
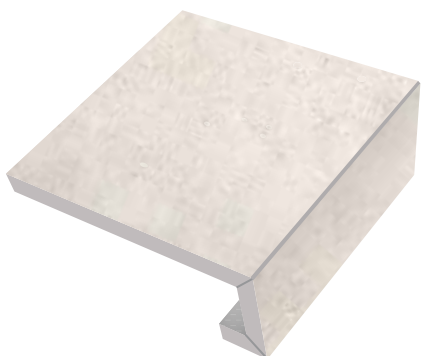



## ■ ÉLPROFILOZÁS







## ■ SZELETELT TÉGLÁK



KLASSZIKUS



KALIBRÁLT

Kitűnő minőségű szeletelt téglák, melyek alapanyagai a híres hódmezővásárhelyi téglagyárak termékei. A legnépszerűbb a klasszikus, de segítségükkel rusztikus („szél”) és modern („kalibrált”) hatás is elérhető. Szeletvastagság: 13-14 mm, 1 m<sup>2</sup> = 45 szelet.



SZÉL



BÉLYEG



## **Kerámia Profil Bt.**

6800 Hódmezővásárhely  
Fazekas u. 3.

[keramiaprofil.hu](http://keramiaprofil.hu)  
[info@keramiaprofil.hu](mailto:info@keramiaprofil.hu)

[facebook.com/keramia.profil](https://facebook.com/keramia.profil)  
[instagram.com/keramiaprofil](https://instagram.com/keramiaprofil)  
[hu.pinterest.com/keramiaprofil](https://hu.pinterest.com/keramiaprofil)